

## Борона-мульчировщик HD-800/600

Тандем мощности и скорости



### Общее описание

- глубина обработки от 6 см
- глубина обработки до 12.5 см
- диаметр дисков 560 мм
- толщина дисков 6 мм
- производительность до 9.0 ч

Борона-мульчировщик HD-800/600 предназначена для поверхностной и предпосевной обработки почвы, измельчения пожнивных и растительных остатков, заделки удобрений.

Борона-HD 800/600 предназначена для использования в сельскохозяйственном производстве для обработки почвы не засорённой камнями на глубину до 12,5 см.

Борона-мульчировщик предназначена для агрегатирования с колесными тракторами.

# Основные особенности

## Высокая производительность



### Для большого количества растительной массы

Вырезные диски HD эффективно измельчают пожнивные остатки и заделывают их в верхнем слое почвы. При обработке почвы диски HD проникают в почву на глубину до 12 см.

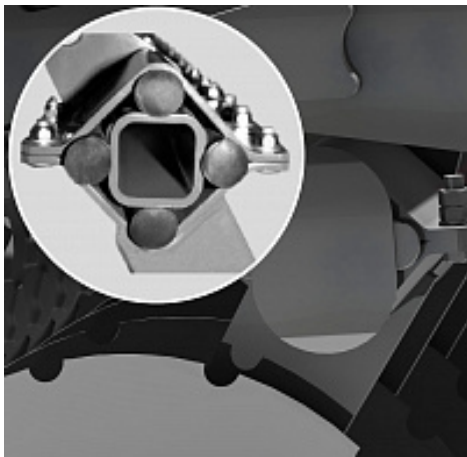

### Индивидуальная подвеска дисков

Каждый диск индивидуально крепится на раме посредством эластичных резиновых демпферов. Диск копирует рельеф почвы лучше, чем на машинах с жёстким креплением дисков. Индивидуальная подвеска дисков обеспечивает наилучшую пропускную способность почвы и растительных остатков.

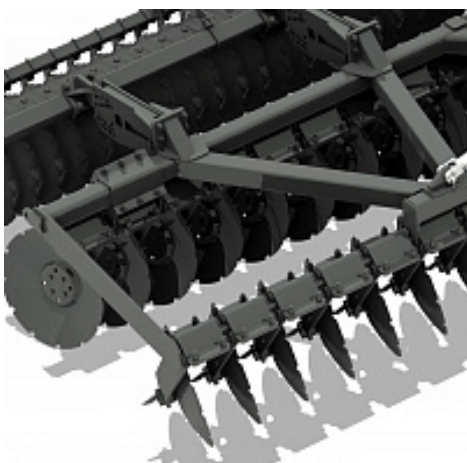

### Поверхностная обработка почвы

Два ряда зубчатых дисков подрезают корневую систему растений и тщательно заделывают пожнивные остатки в поверхностном слое. Расстояние между рядами дисков 100 см и индивидуальная подвеска рабочих органов обеспечивает работу бороны без забиваний, даже при обработке полей с большим количеством растительности.

## Комфортное использование

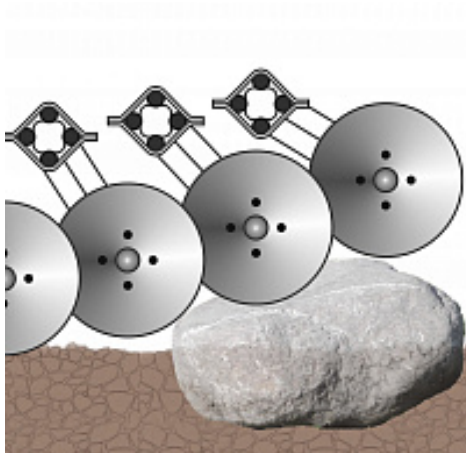

### Предохранительный механизм

Эластичные резиновые демпферы на каждом диске служат в качестве предохранительного механизма для дисков. Резиновые демпферы не требуют технического обслуживания и гасят вибрации, что предотвращает рамную конструкцию и её сопряжения от перегрузок.

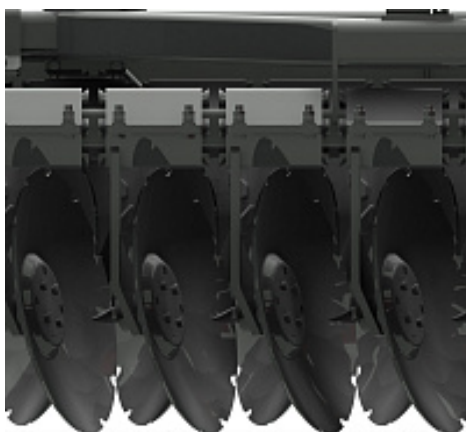

### Зубчатые диски

Зубчатые диски диаметром 560 мм и толщиной 6 мм основа для превосходного качества работы. Благодаря оптимальной форме и углам ориентации, при работе на глубине от 6 см достигается сплошное подрезание корневой системы растений.

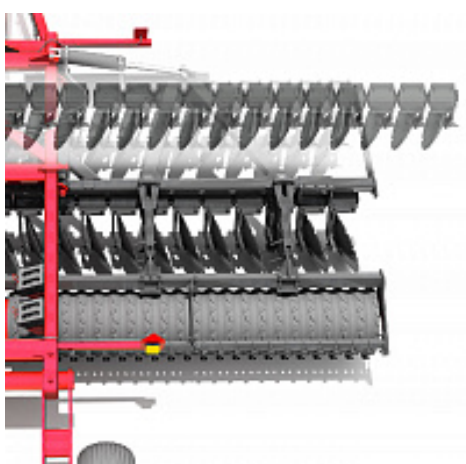

### Регулировка смещения дисков

Благодаря несложной конструкции трудоёмкость настройки машины сведены к минимуму. Регулировка поперечного смещения заднего ряда рабочих органов производится при сборке бороны, уточняется при запуске в эксплуатацию, в дальнейшем регулировка не требуется.

## Революция в деталях



#### Оптимальная защита подшипников

В подшипниковых узлах применяются только не требующие обслуживания подшипники. Благодаря этому исключается необходимость в регулярном смазывании и значительно сокращаются затраты на обслуживание.

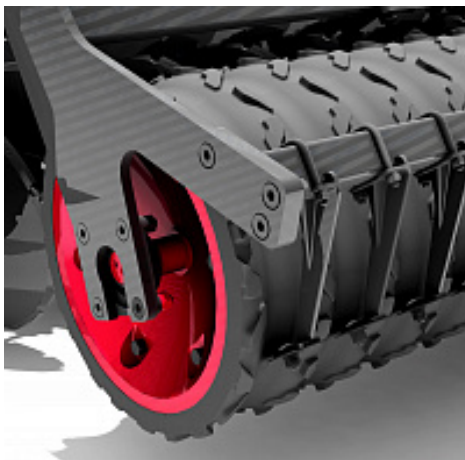

#### Прикатывающий каток

Прорезиненный каток с шинами атмосферного давления и чистиками уплотняет, разрушает корку, создает рыхлый слой почвы.

## Технические характеристики

### HD-800 / 600

Модель	HD-800/600
Производительность за 1 час основного времени, при рабочей скорости 10км/ч, га, до	9
Ширина захвата (конструкционная), м	6
Рабочая скорость движения, км/ч, до	15
Глубина обработки, см	6,0 - 12,5
Диаметр/толщина дисков, мм	560/6
Количество рабочих органов, шт	49

Расстояние между дисками в ряду, мм	250±10
Количество рядов рабочих органов	2
Измельчение растительных остатков, %: размер фракций, менее 25см менее 15 см	60 80
Крошение почвы %, размер комков: до 50 мм, не менее более 100 мм	80 не допускается
Требуемая мощность ДВС трактора, л.с.	240 - 305

## Кредитование

Ростсельмаш Финанс предоставляет большой выбор финансовых программ покупателей, которые позволят Вам подобрать для себя оптимально выгодные условия финансирования.

Одна из основных наших целей — сделать технику Ростсельмаш доступнее для покупателей.

Вы можете получить индивидуальную программу финансирования, а также необходимую консультационную поддержку у ближайшего к Вам дилера Ростсельмаш.

- Индивидуальный подход
- Своевременное консультирование
- Выгодные условия
- сроки кредитования до 7 лет

## Гарантия и сервис

Сервис, снижающий будущие затраты

- Разветвленная сеть надежных партнеров по сервису и сбыту
- Долгосрочное обязательства по качественному гарантийному и после гарантийному ремонту в кратчайшие сроки
- Высококвалифицированный персонал, специальные приборы и оборудование, подготовленные сервисные помещения